



Identifying Factors Affecting the Establishment of Research-oriented Learning Organization in Education

(Case Study: Kermanshah Department of Education)

Bahareh Rasoulitabar¹, Faramarz Malekian², Faranak Mousavi³, Mohammad Javad Karamafrooz⁴

¹ Ph.D. Student in Educational Management, Department of Educational Sciences, Islamic Azad University, Kermanshah Branch, Iran. bahaarrasuli@yahoo.com

², Assistant Professor, Department of Educational Sciences, Islamic Azad University, Kermanshah Branch, Iran (**Corresponding Author**). faramarz.malekian45@yahoo.com

³ Associate Professor, Department of Educational Sciences, Islamic Azad University, Kermanshah Branch, Iran. frnkmosavi@yahoo.com

⁴ Assistant Professor, Department of Educational Sciences, Islamic Azad University, Kermanshah Branch, Iran. mjkaramafrooz@yahoo.com

Abstract

This article aims to identify "factors affecting the establishment of research-oriented learning organization in education (specifically education department in Kermanshah province)" by using a mixed method and combining qualitative (data base) and quantitative (survey) methods. The socio-statistical research consists of two qualitative-quantitative parts; In the qualitative part, the sample size of the research was 20 people; 20 interviews were conducted with the managers and employees of the education department as well as with science experts using the method of "theoretical sampling". In terms of the quantitative method, using the Cochran formula, 384 people including the education teachers of Kermanshah province at both levels of primary (including first to sixth grades) and secondary (including seventh to twelfth grades) were considered randomly. The information collected from the interviews was analyzed using the foundational data research method (Grounded Theory) and the information obtained from the questionnaire were analyzed using confirmatory factor analysis tests and structural equation modeling. In this research in order to measure the validity of the questionnaire, both content validity (using face validity method) as well as construct validity were used. Also, Cronbach's alpha coefficient was used to check the reliability. The findings have shown that the "research-oriented learning organization" is a dynamic and changing entity that has "individual and organizational" causal factors (including personality traits, beliefs and needs of educators and learners, job motivations and organizational planning), background factors based on "fundamental modernization and evolution" (including evolution in the education system, organizational evolution and individual one), "intra-organizational" intervening factors (including organizational facilities and capacities, organizational structure, management and organizational culture) are effective on the establishment of this phenomenon in education. Based on the respondents' viewpoints, individual factors (with an average of 4.11), evolutions in the education system (with an average of 3.67) and organizational structure (with an average of 3.16) had the greatest effect in comparison to other identified factors.

Keywords: education, learning organization, research-oriented, Grounded Theory, Kermanshah.

Received: 2024/06/19; Received in revised form: 2024/08/08; Accepted: 2024/08/27; Published Online: 2024/08/31

How To Cite: Rasoulitabar, B.; Malekian, F.; Mousavi, F.; Karamafrooz, M.J. (2024). Identifying Factors Affecting the Establishment of Research-oriented Learning Organization in Education, *Journal of Research in Instructional Methods*, 2 (2), 23-45. doi: <https://doi.org/10.22091/jrim.2024.10900.1081>

Published by: University of Qom

© The Author(s)

Article type: Research





شناسایی عوامل مؤثر بر استقرار سازمان یادگیرنده پژوهش محور در آموزش و پرورش

(مطالعه موردی: آموزش و پرورش استان کرمانشاه)

بهاره رسولی تبار^۱، فرامرز ملکیان^۲، فرانک موسوی^۳، محمدجواد کرم افروز^۴

^۱ دانشجوی دکتری مدیریت آموزشی، گروه علوم تربیتی، دانشگاه آزاد اسلامی، واحد کرمانشاه، ایران. bahaarrasuli@yahoo.com
^۲ استادیار گروه علوم تربیتی، دانشگاه آزاد اسلامی، واحد کرمانشاه، ایران. (نویسنده مسئول) faramarz.malekian45@yahoo.com
^۳ دانشیار گروه علوم تربیتی، دانشگاه آزاد اسلامی، واحد کرمانشاه، ایران. frnkmosavi@yahoo.com
^۴ استادیار گروه علوم تربیتی، دانشگاه آزاد اسلامی، واحد کرمانشاه، ایران. mjkaramafrooz@yahoo.com

چکیده

مقاله حاضر با هدف شناسایی عوامل مؤثر بر استقرار سازمان یادگیرنده پژوهش محور در آموزش و پرورش (مشخصاً آموزش و پرورش استان کرمانشاه)، با کاربست روش آمیخته و با تلفیق روش‌های کیفی (داده‌بنیاد) و کمی (پیمایشی) به انجام رسیده است. جامعه‌آماری پژوهش از دو قسمت کیفی-کمی تشکیل شده؛ در بخش کیفی، حجم نمونه پژوهش ۲۰ فرد مدنظر بود که به شیوه «نمونه‌گیری نظری» تعداد ۲۰ مصاحبه با مدیران و کارکنان آموزش و پرورش استان و خبرگان و صاحب‌نظران علمی و دانشگاهی انجام گرفت و در روش کمی، با استفاده از فرمول کوکران ۳۸۴ نفر شامل معلمان آموزش و پرورش استان کرمانشاه در دو سطح ابتدایی (شامل پایه‌های اول تا ششم) و متوسطه (شامل پایه‌های هفتم تا دوازدهم) به صورت تصادفی در نظر گرفته شدند. اطلاعات گردآوری شده حاصل از مصاحبه‌ها، با استفاده از روش پژوهش داده‌بنیاد (تئوری زمینه‌ای) و اطلاعات حاصل از پرسش‌نامه با استفاده از آزمونهای تحلیل عاملی تأییدی و مدل‌سازی معادلات ساختاری مورد تجزیه و تحلیل قرار گرفتند و در این پژوهش به منظور سنجش اعتبار (روایی) پرسش‌نامه از دور روش اعتبار محتوایی (با روش اعتبار صوری) و اعتبار سازه و به منظور بررسی پایایی از ضریب آلفای کرونباخ استفاده شده است. یافته‌ها مبین آن بوده است که «سازمان یادگیرنده پژوهش محور»، موجودیتی پویا و متغیر می‌باشد که عواملی علی «فردی و سازمانی» (مشمول بر ویژگی‌های شخصیتی، باورها و نیازهای مربیان و متریان، انگیزه‌های شغلی و نیز برنامه‌ریزی سازمانی)، عوامل زمینه‌ای مبتنی بر «روزآمدی و تحول بنیادین» (مشمول بر تحول در نظام تعلیم و تربیت، تحول سازمانی و تحول فردی)، عوامل مداخله‌گر «درون سازمانی» (مشمول بر امکانات و ظرفیت‌های سازمانی، ساختار سازمانی، مدیریت و فرهنگ سازمانی) بر استقرار این پدیده در آموزش و پرورش استان کرمانشاه اثرگذار است. از میان عوامل شناسایی شده مذکور، از منظر پاسخگویان، عوامل فردی (با میانگین ۴/۱۱)، تحول در نظام تعلیم و تربیت (با میانگین ۳/۶۷) و نیز ساختار سازمانی (با میانگین ۳/۱۶) نسبت به سایر ابعاد بیشترین اثر گذاری را داشتند.

کلید واژه‌ها: آموزش و پرورش، سازمان یادگیرنده، پژوهش محور، نظریه داده‌بنیاد، کرمانشاه

تاریخ دریافت: ۱۴۰۳/۰۳/۳۰؛ تاریخ اصلاح: ۱۴۰۳/۰۵/۱۸؛ تاریخ پذیرش: ۱۴۰۳/۰۶/۰۶؛ تاریخ انتشار آنلاین: ۱۴۰۳/۰۶/۱۰

استاد: رسولی تبار، بهاره؛ ملکیان، فرامرز؛ موسوی، فرانک؛ کرم‌افروز، محمدجواد. (۱۴۰۳). شناسایی عوامل مؤثر بر استقرار سازمان یادگیرنده پژوهش محور در آموزش و پرورش، پژوهش در روش‌های آموزش، ۲(۲)، ۴۵-۲۳. doi: <https://doi.org/10.22091/jrim.2024.10900.1081>

نوع مقاله: پژوهشی

© نویسنده‌گان

ناشر: دانشگاه قم



مقدمه

بقای امروز سازمان‌ها بستگی به این موضوع دارد که آنها چگونه پذیرای تغییرات شوند و اقدامات و خدمات خود را بهبود بخشیده و توان رقابت‌پذیری خود را افزایش دهند (کاظمی، ۱۳۹۷). بر این مبنای طی دهه اخیر و هم‌زمان با موج عظیم تغییرات اجتماعی، اقتصادی، سیاسی و فرهنگی، سازمان‌ها برای حفظ و بقای خود تلاش گسترده‌ای را مصروف داشته‌اند تا به تبع آن از قالب‌های غیر پویا خارج گشته و با حرکت به سمت تبدیل شدن به «سازمان یادگیرنده»^۱ بقا و موجودیت خود را تثبیت نمایند.

سازمان آموزش و پرورش نیز از این مهم مستثنی نبوده و نیازمند الگوهای نوین و خلاق آموزشی در بستر سازمان یادگیرنده است تا دانش‌آموزان را برای مقابله با بحران‌های زندگی و بهره‌گیری از فرصت‌ها و توانایی‌ها و خلاقیت‌های خویش آماده سازد (مایرز^۲، ۲۰۱۵)؛ چرا که سازمان یادگیرنده یک استراتژی است که دانش‌آموزان را فعالانه در کشف محتوا، موضوع و سؤالات برنامه درسی یا مفهوم درگیر می‌کند و با طی فرایندی منظم و منطقی، یادگیری را برای دانش‌آموزان لذت‌بخش می‌کند، به طوری که با شوق و اشتیاق می‌توانند ساعت‌ها به یادگیری بپردازند بدون اینکه کوچکترین خللی در فرایند یادگیری آنها رخ دهد؛ ادامه این رویکرد در آموزش، به شکل‌گیری افکار و استدلال منطقی در دانش‌آموزان منجر می‌گردد (ملکی، قاضی اردکانی، صادقی و درتاج، ۱۳۹۵).

اما در این میان، در خصوص نهاد آموزش و پرورش آنچه مسلم است آن است که به منظور تطابق با دنیایی که دائماً در حال تغییر است و شاهد تلاطم پیشرفت‌های علمی و فناوری می‌باشیم، تبدیل شدن به سازمانی یادگیرنده صرف، کفایت نمی‌کند و یادگیرندگان باید قادر به استفاده از مهارت‌های فرآیندی، تفکر انتقادی، دلایل علمی، استراتژی‌هایی برای تحقیق و بررسی و حل مشکلات در انواع زمینه‌های علمی، فن‌آوری، زیست محیطی و روزمره باشند (قاضی اردکانی و همکاران، ۱۳۹۶: ۶۶-۶۵). بر این مبنای رویکردی که در دهه‌های اخیر جهت مرتفع نمودن مسائل مذکور در نظام تعلیم و تربیت اکثر کشورهای در حال توسعه حاکم شده است، رویکرد پژوهش محوری است.

در بستر رویکرد پژوهش محوری، شکل‌گیری «سازمان یادگیرنده پژوهش محور» و به مدد آن «آموزش مبتنی بر پژوهش» یک نوآوری مهم تلقی می‌گردد؛ چرا که برآمده از چنین رویکردی، سازمانی شکل می‌گیرد که عمده فعالیت‌های خود را به صورت پژوهشی انجام می‌دهند و یا در ساختار و فرایندها به جنبه‌های پژوهشی بیش از جنبه‌های وظیفه‌ای اهمیت می‌دهند (لیندکوئیست^۳، ۲۰۰۴). یادگیری به‌عنوان

^۱. learning organization

^۲. Myers

^۳. Lindkvist

مهم‌ترین فعالیت سازمان یادگیرنده پژوهش محور مطرح و توانایی سازمان در یادگیری سریع‌تر نسبت به رقبای خود، پایدارترین روش ایجاد مزیت رقابتی است (کوشینه و پیهانتو^۱، ۲۰۰۸).

سنگه^۲ سازمان یادگیرنده پژوهش محور را موجودیتی تعریف می‌کند که در آن افراد به‌طور مستمر توانایی‌های خود را گسترش می‌دهند تا به نتایج مطلوب خود دست یابند، جایی که الگوهای جدید تفکر رشد داده می‌شود، فعالیت‌های جمعی آزاد بوده و افراد به‌طور مداوم یاد می‌گیرند که چگونه با یکدیگر یاد بگیرند (سنگه، ۲۰۰۹). به عقیده سنگه، ایجاد سازمان یادگیرنده نه تنها مشکل نیست، بلکه کاملاً مورد پذیرش کلیه افرادی است که از حداقل آشنایی با آن برخوردارند (همان، ۲۰۰۰).

سنگه پنج اصل مشتمل بر «قابلیت‌های شخصی»، «آرمان مشترک»، «مدل‌های ذهنی»، «تفکر سیستمی» و «یادگیری تیمی» را به‌صورت یک قالب منسجم از نظریه‌ها و عملکردها ارائه کرده و در عین حال معتقد است علی‌رغم اینکه هر یک از این عوامل به‌طور جداگانه توسعه یافته‌اند، ولی هرکدام از آنها برای موفقیت دیگری از اهمیت بسیار زیادی برخوردار است. هر یک از این اجزا، جهتی حیاتی به ساختار سازمانی می‌بخشد که قادر باشد به راسی یاد بگیرد تا بتواند به‌طور مستمر ظرفیت خود را برای دریافتن متعالی‌ترین تمایلات و آرزوها گسترش دهد (همان، ۲۰۰۸).

اما از منظر «گاروین»^۳ اصولاً سازمان یادگیرنده پژوهش محور سازمانی است که دارای توانایی ایجاد، اکتساب و انتقال دانش است و رفتار خود را طوری تعدیل می‌کند که منعکس‌کننده دانش و دیدگاه‌های جدید باشد. زیربنای تعریف گاروین نشانگر این واقعیت است که اگر سازمان بخواهد یاد بگیرد، خلق ایده‌های جدید نقش اساسی را در این امر ایفا می‌کند. گاهی این ایده‌ها در داخل سازمان و از طریق بارقه‌های بینش و خلاقیت ایجاد می‌شوند و گاهی اوقات نیز منشأ شکل‌گیری آنها در خارج از سازمان است و توسط افراد درون سازمان از سرمنشأهای بیرونی اخذ و اقتباس می‌شوند. صرف‌نظر از منشأ پیدایش این ایده‌های خلاقانه، آنها مبین اصلی پیشرفت و بهبود سازمانی هستند. البته این ایده‌های خلاقانه یک‌تنه، سازمان یادگیرنده را ایجاد نمی‌کند، زیرا بدون توأم شدن این ایده‌ها با تغییرات اساسی در شیوه‌های انجام کار، فقط ظرفیت بهبودی در سازمان ایجاد می‌شود (سبحانی‌نژاد، ۱۳۸۵).

از نظر گاروین، زمانی به یک سازمان، سازمان یادگیرنده پژوهش محور گفته می‌شود که در پنج فعالیت اصلی مهارت پیدا کرده باشد: ۱- حل منظم مسأله؛ ۲- کسب تجربه با استفاده از رویکردهای جدید؛ ۳- یادگیری از عملکرد گذشته خویش؛ ۴- یادگیری از عملکرد و تجربیات خوب دیگران؛ ۵- انتقال سریع و

¹. Koskinen & Pihlanto

². Peter M. Senge

³. Garvin

کارآمد دانش در سراسر سازمان (گاروین^۱، ۱۹۹۳). دنتون^۲ برای استقرار سازمان یادگیرنده، عوامل و فاکتورهای اثرگذار زیر را معرفی می‌کند:

نمودار ۱: عوامل اثرگذار بر استقرار سازمان یادگیرنده پژوهش‌محور

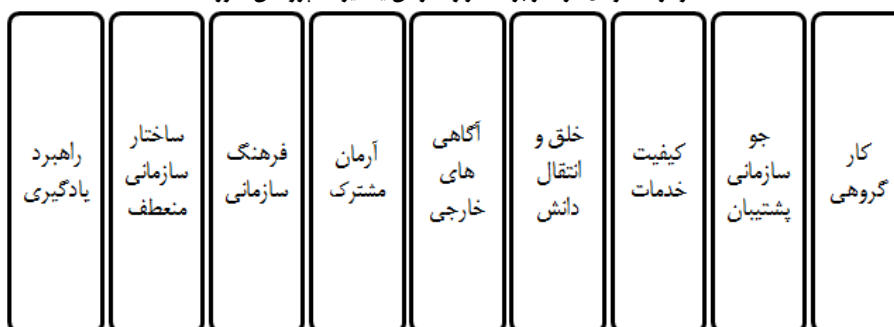

(دنتون، ۱۹۹۸)

این نوع آموزش و یادگیری، به واقع یک تمرین آموزشی است که دانش‌آموزان به جستجوی محتوا، بررسی و پاسخ به سؤالات می‌پردازند و تجربه و مالکیت یادگیری خود را بر عهده می‌گیرند (سیمسک و کاباپینار^۳، ۲۰۱۰).

با مروری بر پیشینه تجربی، این برداشت حاصل گردید که مطالعاتی در داخل و خارج از کشور مرتبط با موضوع پژوهش انجام شده است که از آن جمله می‌توان به پژوهش مشترک حسن شهرکی‌پور، سعید ناصری و فردوس یادگاری (۱۴۰۱)، با عنوان «تدوین و برازش مدل سازمان یادگیرنده در آموزش و پرورش با تأکید بر مدیریت دانش» اشاره نمود؛ براساس یافته‌های این مطالعه می‌توان نتیجه گرفت که با تأکید مدیریت دانش می‌توان به رشد و شکوفایی سازمان‌ها به‌ویژه در آموزش و پرورش کمک کرد.

فاطمه صغری سینا (۱۴۰۰) در پژوهشی به این یافته دست پیدا نموده است که رابطه معناداری بین سازمان یادگیرنده با یادگیری سازمانی و توانمندسازی کارکنان وجود دارد. همچنین بین یادگیری سازمانی و توانمندسازی کارکنان رابطه وجود دارد. یافته‌های پژوهش دیوی آکلان^۴ (۲۰۲۱) نقش حیاتی عوامل یادگیرنده را نشان می‌دهد و نتایج مثبت مرتبط با یادگیری که اتفاق می‌افتد، یک انتخاب و فرآیند مستقل، با حداقل تأثیر ساختاری است. ارتباط بازتاب، هویت شخصی، شرایط اجتماعی، فضاهای سوم گفتگو و

¹. Garvin

². Denton

³. Simsek & Kabapinar

⁴. Davy Aklan

ساختارهای فرصت دگرگونی در توسعه یادگیرندگان مادام‌العمر، جوامع یادگیرنده و سازمان‌های یادگیرنده دموکراتیک مورد تاکید قرار گرفته است. نتیجه مطالعه میرا و آرسد^۱ (۲۰۱۰) با عنوان «توسعه مهارت‌های تحقیق در دبیرستان» که روی دانش‌آموزان دوره متوسطه در مالزی به اجرا در آمد، نشان داد که پروژه‌های دانش‌آموزی ضمن آنکه برای دانش‌آموزان جالب است و به فرآیند یادگیری کمک می‌کند، به توسعه مهارت‌های پژوهشی آنان نیز منجر می‌شود. پروژه‌های دانش‌آموزان در گروه انجام می‌شود.

پس از بررسی پیشینه داخلی و خارجی موضوع پژوهش، می‌توان این جمع‌بندی را ارائه نمود که مطالعات و پژوهش‌های زیادی در زمینه تبیین و نشان دادن منافع و مزایای کاربردی پژوهش محور در مدارس به عمل آمده است، اما عملاً مدل‌هایی که از سوی این پژوهش‌ها ارائه شده است، قابلیت عملیاتی و اجرایی شدن در مدارس را ندارند؛ لذا، با وجود انجام تحقیقات گسترده در زمینه سازمان یادگیرنده پژوهش محور در آموزش و پرورش، بررسی‌ها نشانگر آن است که ضرورت دارد در رابطه با شناسایی عوامل مؤثر بر استقرار سازمان یادگیرنده پژوهش محور در آموزش و پرورش، به شیوه کیفی و کمی، مطالعاتی صورت پذیرد؛ لذا، انجام پژوهشی در این حوزه از آن باب که نخست، ادبیات نظری حوزه مورد مطالعه را غنا می‌بخشد، شایان توجه بوده و از سوی دیگر این پژوهش می‌تواند به سیاست‌گذاران و مدیران آموزش و پرورش - به‌ویژه در استان کرمانشاه - کمک کند تا به منظور استقرار و عملیاتی شدن سازمان یادگیرنده پژوهش محور در آموزش و پرورش، تصمیماتی کارشناسانه، اصولی و مبتنی بر آینده‌نگری اتخاذ نمایند.

نوشتار حاضر با اهتمام بر این اهمیت و ضرورت، در تلاش است در کنار شناسایی عوامل مؤثر بر بروز و ظهور این پدیده، به این سؤال اصلی پاسخ دهد که اساساً، چه عواملی بر استقرار سازمان یادگیرنده پژوهش محور در آموزش و پرورش استان کرمانشاه مؤثر می‌باشد؟ علیرغم اهمیت و تأثیر مثبت رویکرد سازمان یادگیرنده در یادگیری و کمک به دانش‌آموزان به‌عنوان جویندگان مادام‌العمر، شکاف وضعیت موجود با این رویکرد همچنان باقی است و همچنان در نظام آموزش و پرورش ایران و مشخصاً استان کرمانشاه، آموزش هنوز در مدارس این استان، به‌صورت سنتی انجام می‌شود و متولی آن یعنی نهاد آموزش و پرورش، سازمانی می‌باشد که آموزش محور است نه پژوهش محور؛ بر این مبنا لزوم شناسایی عوامل مؤثر بر استقرار سازمان یادگیرنده در آموزش و پرورش استان کرمانشاه، که به‌تبع آن این سبک از یادگیری در مدارس این استان عملیاتی گردید، امروزه بسیار احساس می‌گردد.

^۱. Meerah & Aarsad

روش‌شناسی پژوهش

پژوهش حاضر با رویکرد ترکیبی یا آمیخته^۱ از طریق تلفیق روش‌های کیفی و کمی به انجام رسیده است. جامعه آماری پژوهش حاضر از دو قسمت -کیفی و کمی- تشکیل شده است؛ در بخش کیفی، جامعه آماری تحقیق شامل دو گروه است: الف) مدیران و کارکنان سازمان آموزش و پرورش با حداقل ۱۰ سال سابقه و ب) خبرگان و متخصصان در حوزه مدیریت آموزشی که اعتبار پاسخ‌گویی به سؤالات پژوهش در رابطه با ارائه مدل سازمان‌یادگیرنده پژوهش‌محور در آموزش و پرورش را دارا می‌باشند. در کل حجم نمونه پژوهش ۲۰ فرد مدنظر بود که به شیوه «نمونه‌گیری نظری» تعداد ۲۰ مصاحبه با مدیران و کارکنان آموزش و پرورش استان و خبرگان و صاحب‌نظران علمی و دانشگاهی انجام گرفت. هدف اصلی در مرحله کیفی پژوهش، بررسی و احصای مفاهیم و مقوله‌های مرتبط با شناسایی عوامل مؤثر بر استقرار سازمان‌یادگیرنده پژوهش‌محور در آموزش و پرورش استان کرمانشاه بود و اما در فاز کمی مقاله، ابعاد و مؤلفه‌های شناسایی شده در بخش کیفی، مبنای تدوین پرسش‌نامه در بخش کمی قرار گرفت. شایان ذکر است، هم برای اعتبار مدل مفهومی و هم سنجش وضعیت موجود هر یک از آن ابعاد و مؤلفه‌های استخراج شده پرسش‌نامه تنظیم گردید.

جامعه آماری شامل معلمان آموزش و پرورش استان کرمانشاه در دو سطح ابتدایی (شامل پایه‌های اول تا ششم) و متوسطه (شامل پایه‌های هفتم تا دوازدهم) بود که در مجموع ۲۶۰۰۰ نفر می‌باشند. با استفاده از فرمول عمومی کوکران، از این میان ۳۸۴ نفر به صورت تصادفی به‌عنوان حجم نمونه انتخاب شدند. اطلاعات گردآوری شده حاصل از مصاحبه‌ها، با استفاده از روش پژوهش داده‌بنیاد (تئوری زمینه‌ای) و اطلاعات حاصل از پرسش‌نامه با استفاده از آزمون‌های تحلیل عاملی تأییدی و مدل‌سازی معادلات ساختاری مورد تجزیه و تحلیل قرار گرفتند.

به منظور اطمینان از روایی سؤالات مصاحبه از نظرات اساتید راهنما و مشاور استفاده شده است و در این پژوهش به منظور سنجش اعتبار (روایی) پرسش‌نامه محقق‌ساخته از دو روش اعتبار محتوایی (با روش اعتبار صوری) و اعتبار سازه (با روش تحلیل عاملی تأییدی) استفاده شده است. و به‌منظور بررسی پایایی از ضریب آلفای کرونباخ استفاده و چون نتایج آلفا بالای ۰/۷ بود، میتوان گفت که پرسش‌نامه تحقیق از پایایی لازم برخوردار است.

^۱. Mixed Method

یافته‌ها

۱- یافته‌های حاصل از تجزیه و تحلیل داده‌های کیفی

تجزیه و تحلیل داده‌ها بر اساس دستورالعمل استراوس و کوربین^۱ شامل سه مرحله اصلی کدگذاری باز، کدگذاری محوری و کدگذاری انتخابی است. یافته‌های حاصل از مراحل سه‌گانه مذکور در ادامه ارائه شده است:

الف) یافته‌های حاصل از بخش کدگذاری باز (آزاد)

کدگذاری باز اولین مرحله در تجزیه و تحلیل داده‌ها و کدگذاری در فنون تحلیلی پیشنهاد شده استراوس و کوربین است. در طول مرحله کدگذاری باز، داده‌های حاصل از مصاحبه‌ها به دقت بررسی شد، مقوله‌های اصلی و مقوله‌های فرعی مربوط به آنها مشخص شدند و خرده‌مقوله‌ها (زیرمقوله‌ها) تعیین شدند. در مصاحبه‌های انجام شده با جامعه هدف، سؤالات ذیل، مورد پرسش قرار گرفته است:

۱. عوامل علی استقرار سازمان یادگیرنده پژوهش محور در آموزش و پرورش استان کرمانشاه کدام است؟

۲. عوامل زمینه‌ساز استقرار سازمان یادگیرنده پژوهش محور در آموزش و پرورش استان کرمانشاه کدام است؟

۳. عوامل مداخله‌گر مؤثر بر استقرار سازمان یادگیرنده پژوهش محور در آموزش و پرورش استان کرمانشاه کدام است؟

پس از مطالعه دقیق متن پاسخ‌های ارائه شده به این سؤالات، در مجموع ۹۶ گزاره استخراج شد و سپس تلاش شد در راستای کدگذاری باز، مفهوم سازی صورت پذیرد، چرا که واحد اصلی تحلیل برای کدگذاری باز مفاهیم هست. به تعبیری دیگر، پس از جمع بندی عبارات و شواهد مستخرج از مصاحبه‌ها، کلیه عبارات جمع‌آوری شده بررسی و تحلیل شدند. به داده‌هایی که مشابه یکدیگر بودند مفاهیمی متناسب اختصاص داده شد. مفهوم سازی یا به تعبیری اعمال برچسب مفهومی به واحدهای معنادار برآمده از مصاحبه‌ها در مجموع پژوهشگر را به سمت و سوی ۱۲ کد باز هدایت نمود. جدول ذیل مبین نمونه‌هایی از گزاره‌ها و کدهای باز در این مطالعه است:

جدول ذیل مبین نمونه‌هایی از گزاره‌ها و کدهای باز در این مطالعه است:

^۱. Strauss and Corbin

جدول ۱: یافته‌های حاصل از کدگذاری باز

مفاهیم	گزاره‌ها
ویژگی‌های شخصیتی مربی و متربی باورها و ادراک مربی و متربی	توانایی درگیر کردن متربی به امر یادگیری، چالش‌پذیر بودن فرد در شرایط کاری، تمایل به رشد کردن از منظر شخصیتی، برخورداری از روحیه تلاش و پشتکار و... احساس شایستگی و تبحر، باور و احساس خودکارآمدی، تجارب شخصی مربی و متربی، باورها و تجارب حرفه‌ای معلمان، باور به نقش و اهمیت پژوهش و...
تحول در نظام تعلیم و تربیت رسمی و عمومی تحول فردی	تعامل دوسویه میان مربی و متربی در فضای آموزشی، نقش آفرینی هر چه بیشتر معلمان در امر تعلیم و تربیت، تجربه رویکردها و رهیافت‌های نوین در سازمان و... خودانگیزی دانش‌آموزان جهت یادگیری، خودتوسعه‌ای ذینفعان آموزش و پرورش، خودکارآمدی ذینفعان آموزش و پرورش، رشد خودآگاهی و...
امکانات و ظرفیت‌های سازمانی سبک مدیریت در سازمان	ظرفیت‌های آکادمیک و هویت حرفه‌ای معلمان، غنی‌سازی محیط تربیتی و یادگیری، اصلاح برنامه‌ریزی درسی، نهادینه‌شدن رفتار پژوهشی در معلمان و... استقلال متربیان (فراهم بودن فرصت عمل آزادانه برای متربیان در ارائه فعالیت‌های آموزشی - تربیتی)، قدردانی سازمان از ابتکارات کارکنان و...

ب) یافته‌های حاصل از بخش کدگذاری محوری و انتخابی (گزینشی)

در دومین مرحله از مراحل سه‌گانه تجزیه و تحلیل داده‌بنیاد، «مرحله کدگذاری محوری» مفاهیم بر اساس اشتراکات و یا هم‌معنایی در کنار هم قرار می‌گیرند. به عبارت دیگر، کدها و دسته‌های اولیه‌ای که در کدگذاری باز ایجاد شده‌اند، با یکدیگر مقایسه می‌شوند و ضمن ادغام کدهایی که از نظر مفهومی با یکدیگر مشابه‌اند، دسته‌هایی که به یکدیگر مربوط می‌شوند، حول محور مشترکی قرار می‌گیرند. بر این مبنا، با تأمل بر مفاهیم استخراج‌شده در مرحله کدگذاری باز، در پاسخ به سؤالات مصاحبه که مبتنی بر سه محور از میان محورهای شش‌گانه نظریه داده‌بنیاد (عوامل علی، عوامل زمینه‌ای و عوامل مداخله‌گر) بودند، تلاش گردید کدهای محوری مربوطه به هر یک از حوزه‌های مذکور تعیین گردد. سپس در گام بعدی، مرحله نهایی داده‌بنیاد که کدگذاری انتخابی و انتخاب مقوله واحد و نهایی از مقوله‌های احصا شده در مرحله قبل (کدگذاری محوری) می‌باشد، عملیاتی گردید. در ادامه به یافته‌های حاصل از بخش کدگذاری محوری و انتخابی اشاره می‌شود:

۲- یافته‌ها در خصوص عوامل علی

عوامل علی^۱ اشاره به مجموعه علل و شرایطی دارد که کنشگر را ترغیب به روی آوردن به رفتار خاصی می‌نماید که بر پدیده‌ها اثر می‌گذارند. یافته‌های حاصل از شناسایی عوامل علی بدین شرح است:

^۱. Conditions Casual

جدول ۲: نتایج حاصل از کدگذاری محوری عوامل علی

بعد	مقوله محوری	مقوله اصلی	زیرمقوله‌ها
عوامل علی شکل‌گیری سازمان یادگیرنده پژوهش‌محور	عوامل فردی ^۱	ویژگی‌های فردی - شخصیتی	توانایی درگیرکردن دانش‌آموزان به امر یادگیری، شایستگی‌های و توانمندی‌های دانش‌آموزان، چالش‌پذیری بودن فرد در شرایط کاری، تمایل به رشد کردن از منظر شخصیتی، هدفمندی در زندگی و...
		عوامل فردی ^۱	عوامل فردی ^۱
		عوامل فردی ^۱	عوامل فردی ^۱
عوامل سازمانی ^۲	عوامل سازمانی ^۲	نیازهای مربی و متری	احساس شایستگی و تبحر، باور و احساس خودکارآمدی، پذیرش خود، تجارب شخصی مربی و متری، باورها و تجارب حرفه‌ای معلمان، باور به نقش پژوهش و اهمیت آن در فرایند یادگیری
		عوامل سازمانی ^۲	عوامل سازمانی ^۲
		عوامل سازمانی ^۲	عوامل سازمانی ^۲
عوامل سازمانی ^۲	عوامل سازمانی ^۲	نیازهای مربی و متری	دسترسی مربی و متری به اطلاعات به‌روز، انتظارات متریان و عدم رضایت آنان از کیفیت انتقال دانش، ضرورت‌های پیشرفت فردی - گروهی در نظام آموزشی و...
		عوامل سازمانی ^۲	عوامل سازمانی ^۲
		عوامل سازمانی ^۲	عوامل سازمانی ^۲
عوامل سازمانی ^۲	عوامل سازمانی ^۲	برنامه‌ریزی سازمانی	تفویض اختیار به سلسله مراتب پایین‌تر در نظام آ. پ.، برنامه درسی در نظام آموزشی، تطابق یادگیری با الزامات زندگی در آینده (آموزش مبتنی بر آینده‌نگری)، خارج شدن از قالب‌های سنتی و غیرپویا و...
		عوامل سازمانی ^۲	عوامل سازمانی ^۲
		عوامل سازمانی ^۲	عوامل سازمانی ^۲
عوامل سازمانی ^۲	عوامل سازمانی ^۲	انگیزه‌های شغلی	وجود فراگیران با انگیزه، همکاری افراد برای دستیابی به چشم‌انداز مشترک، وجود همکاران توانمندتر در سازمان، وجود امکان ارتقای شغلی در سازمان و...
		عوامل سازمانی ^۲	عوامل سازمانی ^۲
		عوامل سازمانی ^۲	عوامل سازمانی ^۲

همان‌گونه که اطلاعات جدول ۲ حکایت دارد، از میان دو دسته عوامل و شرایط علی مذکور، از منظر مصاحبه‌شوندگان، عوامل فردی، بیشترین فراوانی زیرمقوله را به خود اختصاص داده و به نظر می‌رسد که بیش از دیگر عوامل، بیشترین نقش و اثرگذاری را در شکل‌گیری سازمان یادگیرنده پژوهش‌محور دارا می‌باشد؛ برای نمونه، بررسی مستندات مصاحبه‌ها نیز گواه آن می‌باشد که برخی از مصاحبه‌شوندگان اذعان داشته‌اند که برخی افراد از منظر شخصیتی به گونه‌ای هستند که اساساً تمایل به رشد و پیشرفت در هر زمینه و ابعادی از زندگی دارند؛ لذا در میان این افراد تمایل به یادگیری و درگیرشدن در امر یادگیری بر مبنای پژوهش بیشتر به چشم می‌خورد و چنین افرادی همواره دغدغه توانمندی و افزایش قابلیت‌ها، استعداد، مهارت‌ها و توانایی‌های خود را دارند. همچنین برخی از مصاحبه‌شوندگان بر این امر تأکید داشته‌اند که نیاز افراد (مربیان) که یا ناشی از احساس نیاز شخصی یا سازمانی - متناسب با وضعیت شغلی، نیاز به ارتقا یا جابه‌جایی شغلی و... - است، در بروز پدیده سازمان یادگیرنده پژوهش‌محور دخیل می‌باشد. با تأمل در

¹. Individual factors

². Organizational factors

کدهای محوری احصاشده (عوامل فردی و سازمانی) و بررسی دقیق مقوله‌های به‌دست‌آمده در مرحله کدگذاری محوری شرایط علیّی مشتمل بر «ویژگی‌های فردی - شخصیتی مربی و متربی»، «باروها و ادراکات مربی و متربی»، «نیازهای مربی و متربی»، «برنامه‌ریزی سازمانی» و نیز «انگیزه‌های شغلی» می‌توان گفت، کد انتخابی برای عوامل علیّی اثرگذار بر استقرار سازمان یادگیرنده پژوهش محوری، عواملی چند بعدی در ابعاد درون و برون سازمانی است.

۳- یافته‌ها در خصوص عوامل زمینه‌ای

عوامل و شرایط زمینه‌ای، اشاره به شرایط خاص و عمدتاً فردی دارد که بر روی پدیده اصلی تأثیرگذارند. یافته‌های حاصل از شناسایی عوامل زمینه‌ای بدین شرح است:

جدول ۳: نتایج حاصل از کدگذاری محوری عوامل زمینه‌ای

بعد	مقوله محوری	مقوله اصلی	زیر مقوله‌ها
شرایط زمینه‌ای سازمان یادگیرنده پژوهش محوری	روزآمدی و تحول	تحول در نظام تعلیم و تربیت رسمی و عمومی ^۲	تعامل دوسویه میان مربی و متربی در فضای آموزشی، نقش آفرینی هرچه بیشتر معلمان در امر تعلیم و تربیت، تجربه رویکردها و رهیافت‌های نوین در سازمان، بازتعریف سرفصل‌ها و طرح درس‌ها در نظام آموزشی، حمایت مدیران از توسعه آموزش کارکنان و...
	بنیادین ^۱	تحول سازمانی ^۳	سیاست‌ها، قوانین و مقررات سازمانی و وزارتخانه‌ای، ساختارهای قابل تغییر در سازمان آموزش و پرورش، انطباق سازمان با استانداردهای بین‌المللی، روانی و شفافیت جریان اطلاعات و ارتباطات درون سازمان، محیط سازمانی باز، آمادگی سازمان برای تغییر و خروج از انجماد خودانگیزی دانش‌آموزان جهت یادگیری، خودتوسعه‌ای ذینفعان آموزش و پرورش، خودکارآمدی ذینفعان آموزش و پرورش، خودتوانمندسازی دانش‌آموزان و معلمان، رشد خودآگاهی، نوآوری‌های فردی، عقلانیت و خرد جمعی، الگوپذیری از الگوهای موجود در فضای آموزشی، میل باطنی در افراد جهت انتقال یافته‌ها و...
	فردی ^۴	تحول فردی ^۴	

با تأمل در کدهای محوری احصاشده و بررسی دقیق مقوله‌های به‌دست‌آمده در مرحله کدگذاری محوری، پژوهشگر دریافت که کدهای محوری «روزآمدی و تحول بنیادین»، که در برگیرنده مقوله‌های

^۱. Modernization and fundamental transformation

^۲. Transformation in the formal and public education system

^۳. organizational reform

^۴. Individual transformation

اصلی مشتمل بر «تحول در نظام تعلیم و تربیت رسمی و عمومی»، «تحول سازمانی» و «تحول فردی» می‌باشد، در کل اشاره به «تحول و دگرگونی در سطوح خرد و کلان» دارند که زمینه شکل‌گیری سازمان یادگیرنده پژوهش محور در آموزش و پرورش - استان کرمانشاه - را فراهم می‌نماید؛ لذا کد انتخابی برای عوامل زمینه‌ای اثرگذار بر شکل‌گیری سازمان یادگیرنده پژوهش محور «تحول و دگرگونی در سطوح خرد و کلان» می‌باشد.

۴- یافته‌های حاصل از مصاحبه در خصوص عوامل مداخله‌گر

عوامل و شرایط مداخله‌گر شرایطی هستند که تأثیرگذاری عوامل علی و زمینه‌ای را تسهیل یا دشوار می‌سازند. یافته‌های حاصل از کدگذاری محوری در خصوص شرایط مداخله‌گر بدین شرح است:

جدول ۴: نتایج حاصل از کدگذاری محوری عوامل مداخله‌گر

بعد	مقوله محوری	مقوله اصلی	زیر مقوله‌ها
شرایط مداخله‌گر سازمان یادگیرنده پژوهش محور	شرایط سازمانی ^۱	امکانات و ظرفیت‌های	ظرفیت‌های آکادمیک و هویت حرفه‌ای معلمان، غنی‌سازی محیط تربیتی و یادگیری، اصلاح برنامه‌ریزی درسی، تأمین منابع و امکانات سازمانی ^۲
		فرهنگ سازمانی ^۳	پژوهشی در فضای آموزشی، دسترسی به اینترنت، تجهیز سازمان به تکنولوژی‌های ارتباطی - اطلاعاتی و...
		سبک مدیریت در سازمان ^۴	فرهنگ حامی یادگیری (تشویق و خلاقیت)، ترغیب همکاری و یادگیری گروهی، نهادینه‌شدن ارزش پژوهش در سازمان، باور به پژوهش و کارآیی این شیوه یادگیری
		ساختار سازمانی ^۵	استقلال متریبان (فراهم بودن فرصت عمل آزادانه برای متریبان در ارائه فعالیت‌های آموزشی - تربیتی)، قدردانی سازمان از ابتکارات کارکنان، تنظیم سیاست‌ها و خط‌مشی‌های سازمان مبتنی بر پژوهش، رهبری تحول‌گر، اعتماد متقابل در سازمان میان مدیران و متریبان و...
			عدم چابکی سازمان، وجود سلسله مراتب سازمانی گسترده

تأمل بر مقوله‌های استخراج شده در بخش شرایط مداخله‌گر گویای آن است که مصاحبه‌شوندگان «شرایط سازمانی» مشتمل بر مقوله‌هایی چون «امکانات و ظرفیت‌های سازمانی»، «سبک مدیریت در

^۱-Organizational requirements

^۲. Organizational facilities and capacities

^۳. Organizational Culture

^۴. Management style in the organization

^۵. Organizational Structure

سازمان»، «ساختار سازمانی» و نیز «ساختار سازمانی» را به مثابه عواملی مداخله‌گر و اثرگذار بر شکل‌گیری سازمان یادگیرنده پژوهش محور در آموزش و پرورش استان کرمانشاه، تلقی نموده‌اند. با تأمل در کدهای محوری احصاشده و بررسی دقیق مقوله‌های به‌دست آمده در مرحله کدگذاری محوری در خصوص شرایط مداخله‌گر، پژوهشگر دریافت که کدهای به‌دست آمده مشتمل بر «امکانات و ظرفیت‌های سازمانی»، «فرهنگ سازمانی»، «ساختار سازمانی» و نیز «سبک مدیریتی در سازمان» در اصل مبین «شرایط مداخله‌گر سازمانی» می‌باشند. بر این مبنا کد انتخابی برای شرایط مداخله‌گر در شکل‌گیری سازمان یادگیرنده پژوهش محور در استان کرمانشاه را می‌توان تحت عنوان «عوامل درون سازمانی» تعریف نمود.

۲- یافته‌های حاصل از تجزیه و تحلیل داده‌های کمی

۲-۱- یافته‌های حاصل از تحلیل عاملی تأییدی

الف) بررسی سنجش عوامل علی و موجد استقرار سازمان یادگیرنده پژوهش محور
برای سنجش عوامل علی دو بعد و شانزده گویه در نظر گرفته شد، نتایج حاصل از سنجش عوامل علی و موجد استقرار سازمان یادگیرنده پژوهش محور بدین شرح است:

جدول ۵: بارعاملی گویه‌های سازنده شرایط علی

Table 2: Factorial load of causal conditions

متغیر	ابعاد	گویه	بارعاملی
شرایط علی	عوامل فردی Individual factors	توانایی درگیرکردن دانش‌آموزان در امر یادگیری	۰/۴۶
		شایستگی‌های و توانمندی‌های دانش‌آموزان	۰/۸۰
		نگرش مثبت نسبت به توانمندی‌ها و قابلیت‌های خود	۰/۷۸
		چالش‌پذیری در محیط کاری	۰/۷۰
		احساس شایستگی و تبحر	۰/۶۴
		باور به نقش پژوهش و اهمیت آن در فرایند یادگیری	۰/۶۵
		کاربرد آموخته‌ها و مهارت‌های خود را در عرصه عمل	۰/۵۰
	عوامل سازمانی Organizational factors	حاکم بودن ساختار و فرهنگ پژوهش محور بر سازمان	۰/۸۸
		انطباق سازمان با تغییر و تحولات روز	۰/۷۰
		ضرورت تغییر سازمان در پارادایم‌های مدیریتی خود	۰/۷۱
		آموزش مبتنی بر آینده‌نگری در سازمان	۰/۸۳
		دگرگونی در روش تدریس معلمان	۰/۷۸
		شناخت مدیران نسبت به توانمندی‌ها	۰/۶۹
		تشویق شدن از سوی مدیران در سازمان	۰/۷۱

متغیر	ابعاد	گویه	بارعاملی
		احساس تعلق سازمانی	۰/۸۰
		امکان ارتقای شغلی در سازمان	۰/۵۶

همان‌طور که در جدول ۵ مشاهده می‌شود مقدار بارعاملی همه گویه‌های استفاده‌شده برای سنجش شرایط علی بزرگتر از ۰/۴ می‌باشد، بنابراین می‌توان گفت تمامی بارهای عاملی مطلوب می‌باشند. شایان ذکر است مقدار بارعاملی در حقیقت رابطه بین هر سؤال و متغیر اصلی را نشان می‌دهد و هرچه بارعاملی قوی‌تر باشد دال بر این است که آن سؤال نقش مهمتری در عملیاتی کردن آن متغیر ایفا می‌کند.

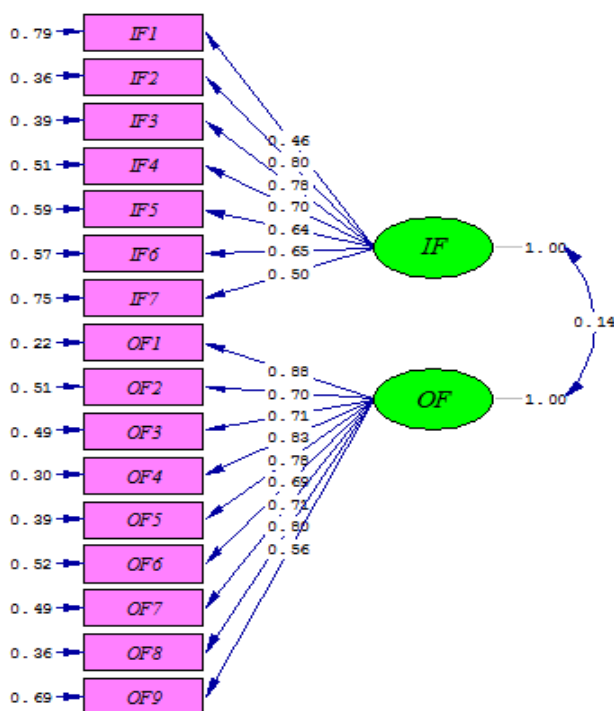

Chi-Square=202.43, df=103, P-value=0.00000, RMSEA=0.021

نمودار ۲: مدل عاملی مرتبه اول شرایط علی (در حالت استاندارد)

Diagram 3: First-order causal model of causal conditions (in standard mode)

ب) بررسی سنجش عوامل زمینه‌ای سازمان یادگیرنده پژوهش‌محور
 نتایج حاصل از بارعاملی مدل عاملی عوامل زمینه‌ای به شرح ذیل می‌باشد:

جدول ۶: بارعاملی گویه‌های سازنده شرایط زمینه‌ای
Table 4: Factorial load of items that make up contextual conditions

بارعاملی	گویه	ابعاد	متغیر
۰٫۹۵	تعامل دوسویه میان معلمان و دانش‌آموزان	تحول در نظام تعلیم و تربیت	تغییر شرایط زمینه‌ای
۰٫۹۵	نقش‌آفرینی معلمان در تعلیم و تربیت		
۰٫۹۴	تجربه رویکردها و رهیافت‌های نوین در سازمان		
۰٫۹۴	قائل بودن به لزوم بازتعریف سرفصل‌ها و طرح درس‌ها		
۰٫۹۳	در راستای پژوهش‌محوری بودن وظایف سازمانی معلمان و مدیران		
۰٫۹۱	نیاز به بازنگری سیاست‌ها، قوانین و مقررات سازمانی و وزارتخانه‌ای بر مبنای سبک سازمانی و آموزشی پژوهش‌محور	تحول سازمانی	
۰٫۹۳	تطابق آموزش و پرورش استان با استانداردهای بین‌المللی		
۰٫۹۱	قابل‌تغییر بودن ساختار سازمانی آموزش و پرورش		
۰٫۹۳	باز بودن محیط‌سازمانی آموزش و پرورش استان		
۰٫۹۱	آمادگی سازمان برای تغییر و خروج از انجماد		
۰٫۹۲	خودانگیزی دانش‌آموزان جهت‌یادگیری	تحول فردی	
۰٫۹۳	خودتوسعه‌ای در معلمان و دانش‌آموزان		
۰٫۹۴	خودکارآمدی معلمان و دانش‌آموزان استان		
۰٫۹۲	خودتوانمندسازی دانش‌آموزان و معلمان		
۰٫۹۰	الگوپذیری از الگوهای موجود در فضای آموزشی		
۰٫۴۲	میل باطنی افراد به انتقال دستاوردهای علمی - تخصصی		

نتایج نشان داد که مقدار بارعاملی همه گویه‌های سازنده عوامل زمینه‌ای بزرگتر از ۰/۴ می‌باشد، پس می‌توان گفت تمامی بارهای عاملی مطلوب می‌باشند.

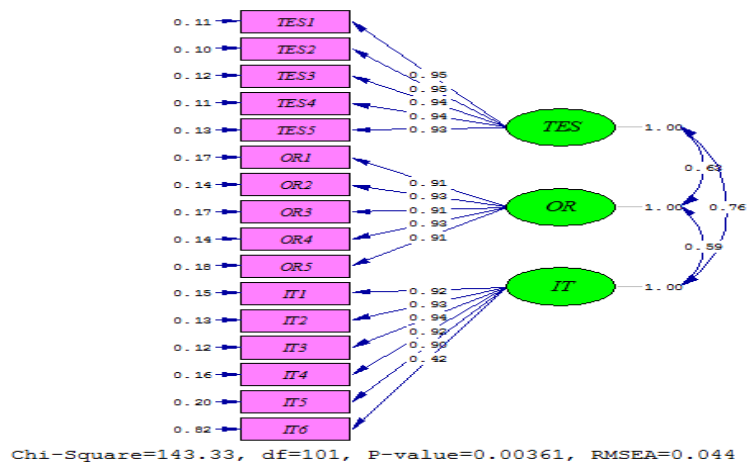

نمودار ۳: مدل عاملی مرتبه اول شرایط زمینه‌ای (در حالت استاندارد)

Diagram 4: First-order factorial model of background conditions (in standard mode)

ج) بررسی سنجش عوامل مداخله‌گر سازمان یادگیرنده پژوهش محور
 نتایج حاصل از بار عاملی مدل عاملی عوامل مداخله‌گر به شرح ذیل می‌باشد:

جدول ۷: بار عاملی گویه‌های سازنده عوامل مداخله‌گر

Table 6: Factorial load of the constituent items of the intervening factors

بار عاملی	گویه	ابعاد	متغیر
۰/۹۳	غنی‌سازی محیط تربیتی و یادگیری در آموزش و پرورش	امکانات و ظرفیت‌های سازمانی	شرایط مداخله‌گر
۰/۹۳	اصلاح برنامه‌ریزی‌درسی در آموزش و پرورش		
۰/۹۴	نهادینه شدن رفتار پژوهشی در معلمان		
۰/۹۱	وضعیت منابع و امکانات پژوهشی در سازمان		
۰/۸۹	وضعیت دسترسی به اینترنت در سازمان		
۰/۴۳	تجهیز سازمان به تکنولوژی‌های ارتباطی - اطلاعاتی		
۰/۵۴	فرهنگ سازمانی حامی یادگیری	فرهنگ سازمانی	
۰/۵۴	ترغیب همکاری و یادگیری گروهی در سازمان		
۰/۴۹	نهادینه شدن ارزش پژوهش در سازمان		
۰/۸۷	باور به پژوهش و کارایی این شیوه یادگیری		
۰/۹۱	فراهم بودن فرصت عمل آزادانه برای معلمان در ارائه فعالیت‌های آموزشی - تربیتی در سازمان		
۰/۸۸	قدردانی از ابتکارات معلمان		
۰/۸۷	تنظیم سیاست‌ها و خط‌مشی‌های سازمان مبتنی بر پژوهش محوری	سبک مدیریت	
۰/۸۸	رهبری تحول‌گرا در سازمان		
۰/۷۲	رهبری علم‌گرا در سازمان		
۰/۶۷	اعتماد متقابل در سازمان میان مدیران و معلمان		
۰/۹۴	ساختار سازمان سبک و چابک		
۰/۹۰	وجود سلسله مراتب سازمانی گسترده		
		ساختار سازمانی	

همان‌طور که در جدول فوق مشاهده می‌شود مقدار بار عاملی همه گویه‌های سازنده شرایط مداخله‌گر بزرگتر از ۰/۴ می‌باشد، بنابراین می‌توان گفت تمامی بارهای عاملی مطلوب می‌باشند.

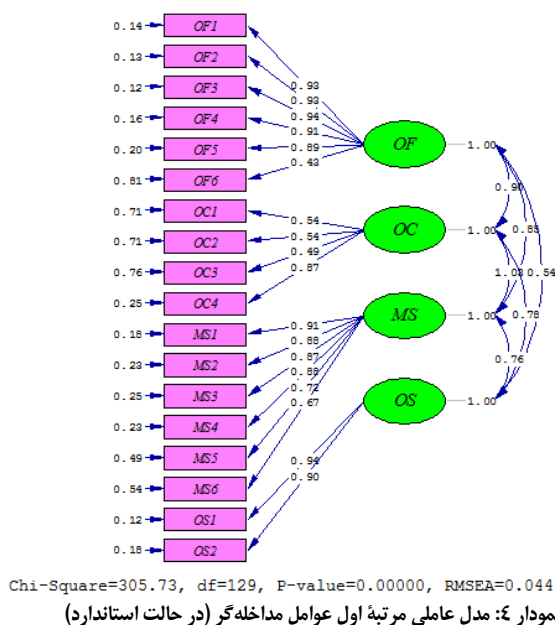

Diagram 5: First-order factor model of intervening factors (in standard mode)

۲-۲- یافته‌های حاصل از معادلات ساختاری

در این قسمت و به کمک مدل‌سازی معادلات ساختاری لیزرل به اجرای مدل تحقیق پرداخته شده است. اجرای مدل منوط به برقراری کمی بودن مقیاس متغیرها و نرمال بودن توزیع داده‌ها می‌باشد، از این رو ابتدا به کمک آزمون کولموگروف اسمیرنوف^۱ که از نوع آزمون‌های آماری ناپارامتری است، به بررسی نرمال بودن داده‌های متغیرهای تحقیق پرداخته شده است که نتایج حاصل از آن به قرار جدول زیر است:

جدول ۸: بررسی نرمال بودن توزیع متغیرهای تحقیق

متغیر	سطح معنی‌داری
شرایط علی	۰/۰۸۲
شرایط زمینه‌ای	۰/۰۶۹
شرایط مداخله‌گر	۰/۰۵۵

همان‌طور که در جدول ۸ گزارش شده است، سطح معنی‌داری همه متغیرها بزرگتر از ۰/۰۵ است، پس می‌توان گفت که توزیع داده‌های مربوط به متغیرها نرمال است.

^۱. Kolmogorov-Smirnov test

۳-۲- بررسی ماتریس هم‌بستگی پیرسون بین متغیرهای تحقیق

در این قسمت به کمک دستور هم‌بستگی پیرسون و با در نظر گرفتن ملاحظات آماری لازم به بررسی روابط بین متغیرهای تحقیق پرداخته شده است.

جدول ۹: ماتریس هم‌بستگی پیرسون بین متغیرهای مستقل

متغیر	۱	۲	۳
شرایط علی (۱)	۱		
شرایط زمینه‌ای (۲)	۰٫۷۹۱**	۱	
شرایط مداخله‌گر (۳)	۰٫۴۹۱**	۰٫۶۶۴**	۱

** معنادار در سطح خطای ۰٫۰۱

ضریب هم‌بستگی معنادار اگر در فاصله $(۰/۳ \pm ۰)$ باشد شدت رابطه ضعیف و اگر در فاصله $(۰/۶ \pm ۰)$ باشد شدت رابطه متوسط و اگر در فاصله (۱ ± ۰) باشد، شدت رابطه قوی می‌باشد. لازم به ذکر است جهت رابطه را علامت ضریب هم‌بستگی تعیین می‌کند، به نحوی که اگر ضریب هم‌بستگی بین دو متغیر مثبت باشد رابطه بین دو متغیر مستقیم و مثبت است و اگر منفی شود رابطه بین دو متغیر منفی و معکوس است.

بر مبنای نتایج حاصل از ماتریس هم‌بستگی، ضریب هم‌بستگی رابطه بین شرایط علی و پدیده محوری (۰/۵۴۵) شده است که این ضریب در سطح خطای کمتر از ۱ درصد معنادار شده است به بیانی دیگر بین این دو متغیر رابطه معناداری وجود دارد و با توجه به علامت ضریب هم‌بستگی (مثبت) می‌توان گفت این رابطه مستقیم است، به این معنا که با بهتر شدن شرایط علی، زمینه‌های برای شکل‌گیری سازمان یادگیرنده پژوهش محور در آموزش و پرورش استان کرمانشاه افزایش می‌یابد و با توجه به مقدار ضریب هم‌بستگی می‌توان گفت، شدت رابطه مذکور در حد متوسط می‌باشد. مطابق توصیف به عمل آمده برای این دو متغیر، برای سایر روابط دو متغیره نیز می‌توان ارائه کرد، فقط تفاوت در شدت رابطه می‌باشد.

جدول ۱۰: نتایج اجرای مدل معادلات ساختاری

مبدأ رابطه:	مقصد رابطه:	ضریب استاندارد (β)	ضریب معناداری (t-value)
متغیرهای پنهان اثرگذار	متغیر پنهان اثرپذیر	۰٫۸۶	۱۴٫۹۳
شرایط علی (CC)	پدیده (PH)		

مبدأ رابطه:	مقصد رابطه:	ضریب استاندارد (β)	ضریب معناداری (t-value)
شرایط زمینه‌ای (COC)	راهبردها (ST)	۰/۴۵	۸/۴۲
شرایط مداخله‌گر (IC)	راهبردها (ST)	۰/۷۹	۱۳/۹۶

یکی از مهمترین اهداف پژوهش حاضر در بخش کمی این است که آیا مدل ارائه شده در خصوص سازمان یادگیرنده پژوهش محور در آموزش و پرورش استان کرمانشاه از اعتبارسنجی لازم برخوردار است یا خیر؟ یا به بیانی دیگر داده‌های کمی این مدل را حمایت می‌کند یا خیر؟، به همین منظور، بعد از اجرای مدل در نرم‌افزار لیزرل، به ارائه نتایج حاصل از آن در دو وضعیت پرداخته شده است:

مدل در حالت معناداری^۱: از طریق گزارش مدل در این وضعیت، می‌توانیم بفهمیم که کدام روابط مدل تأیید و کدام روابط رد می‌شود، به این صورت که اگر قدرمطلق ضرایب معناداری بیشتر از ۱/۹۶ باشد روابط معنادار و در غیر این صورت روابط غیر معنادار تفسیر می‌شوند، بر طبق نتایج به‌دست آمده و با توجه به اینکه قدرمطلق تمامی ضرایب معنی‌داری مدل بیشتر از ۱/۹۶ شده است، لذا می‌توان گفت همه روابط بین متغیرهای مدل معنادار می‌باشند و تأیید می‌شوند.

مدل در حالت استاندارد^۲: در این وضعیت، علامت ضرایب، جهت تأثیر و مقدار ضرایب، شدت تأثیر را نشان می‌دهند. ضرایب مدل در این حالت به محقق کمک می‌کند که پس از آنکه فهمید روابط بین متغیرهای مدل معنادار هستند، یا خیر. نتایج حاصل از مدل‌سازی معادلات ساختاری حاکی از این است که مقدار ضریب معناداری تأثیر شرایط علی بر سازمان یادگیرنده پژوهش محور ۱۴/۹۳ شده است، از آنجاکه این ضریب بیشتر از ۱/۹۶ شده است، لذا می‌توان گفت، بر مبنای نتایج به‌دست آمده شرایط علی تأثیر معناداری بر سازمان یادگیرنده پژوهش محور دارند، حال از آنجا که قصد داریم شدت و جهت این تأثیر را نیز برآورد کنیم، لازم است به نتایج حاصل از ضریب استاندارد نگاهی بیاندازیم، بر مبنای نتایج حاصله، ضریب استاندارد تأثیر شرایط علی بر سازمان یادگیرنده پژوهش محور برابر با ۰/۸۶ شده است و این موضوع حاکی از این است که تأثیر شرایط علی اولاً افزایشده است و با توجه به مقدار ضریب می‌توان گفت شدت تأثیر نیز در حد قوی است. تفسیر سایر روابط هم به همین صورت است، تنها تفاوت موجود در شدت ضرایب است که در جدول فوق گزارش شده است.

^۱. T-value

^۲. Standardized solution

در ادامه و به منظور آزمون برازش مدل از چندین شاخص استفاده شده است که نتایج حاصل از آنها در جدول ۱۱ گزارش شده است:

جدول ۱۱: شاخص‌های برازش مدل معادلات ساختاری

معیارهای برازش مدل	نام اختصاری	مقدار	حد مطلوب	تفسیر
نسبت کای دو به درجه آزادی	χ^2/df	۱/۲۷	< ۳	مطلوب
شاخص نیکویی برازش	GFI	۰/۹۴	> ۰/۹۰	مطلوب
شاخص نیکویی برازش تعدیل شده	AGFI	۰/۹۱	> ۰/۹۰	مطلوب
شاخص برازش هنجار شده	NFI	۰/۹۳	> ۰/۹۰	مطلوب
شاخص برازش تطبیقی	CFI	۰/۹۵	> ۰/۹۰	مطلوب
ریشه میانگین مربعات خطای برآورد	RMSEA	۰/۰۷۵	< ۰/۰۸	مطلوب

نتایج حاصل از شاخص‌های برازش که در جدول ۱۱ حاکی از این است که مقدار کای دو نسبی محاسبه شده ۱/۲۷ است، گفتمی است مقدار مطلوب این شاخص کمتر از ۳ مطلوب می‌باشد، همچنین ریشه میانگین مربعات خطای برآورد (RMSEA) نیز می‌بایستی کمتر از ۰/۰۸ باشد که در مدل اجرا شده این مقدار برابر ۰/۰۷۵ است. میزان شاخص‌های نکویی برازش GFI و AGFI و CFI و NFI نیز می‌بایست بیشتر از ۰/۹۰ باشد که در مدل تحت بررسی به ترتیب برابر ۰/۹۴ و ۰/۹۱ و ۰/۹۳ و ۰/۹۵ است، لذا با توجه به شاخص‌های برازش می‌توان گفت، داده‌های جمع‌آوری شده به خوبی مدل مفهومی را مورد حمایت قرار می‌دهند و به بیانی دیگر می‌توان گفت مدل تحقیق از برازش مناسبی برخوردار می‌باشد. به بیانی دیگر این یافته پژوهشی حاکی از این است که بین مدل حاصل از بخش کیفی پژوهش و داده‌های جمع‌آوری شده در بخش کمی تحقیق ارتباط و هم‌خوانی وجود دارد و در واقع داده‌های گردآوری شده در بخش کمی، مدل به‌دست‌آمده در بخش کیفی تحقیق را تأیید می‌کند، لذا می‌توان در نهایت نتیجه گرفت که مدل ارائه شده در خصوص سازمان یادگیرنده پژوهش محور در آموزش و پرورش استان کرمانشاه از اعتبارسنجی لازم برخوردار می‌باشد.

بحث و نتیجه‌گیری

«سازمان یادگیرنده پژوهش محور» به مثابه سازمانی مبتنی بر پویایی و تحول و برآمده از کنشگری فردی، گروهی و سازمانی، موجودیتی پویا و متغیر تلقی می‌گردد که استقرار و موجودیت یافتن آن تحت تأثیر عوامل و شرایطی علی، زمینه‌ای و مداخله‌گر قرار خواهد داشت؛ به طوری که، عوامل علی درون و برون سازمانی (فردی و سازمانی) از قبیل: «ویژگی‌های شخصیتی»، «باورها و ادراکات»، «نیازهای مربیان

و متربیان»، «برنامه‌ریزی سازمانی» و نیز «انگیزه‌های شغلی» و نیز عوامل زمینه‌ای و بستر ساز در دو سطح خرد و کلان مشتمل بر «تحول در نظام تعلیم و تربیت رسمی و عمومی»، «تحول سازمانی» و «تحول فردی» بر شکل‌گیری آن اثرگذار می‌باشد.

در این نوع سازمان که مبتنی بر جایگزینی پژوهش محوری به جای تأکید صرف بر آموزش محوری در نظام آموزش و پرورش می‌باشد و به واقع سازمانی زاینده روزآمدی و بروزرسانی، منطبق با تغییرات و تحولات محیطی و سازمانی مبتنی بر سبک مدیریتی آینده‌نگرانه است؛ «شرایط سازمانی» مشتمل بر مقوله‌هایی چون «امکانات و ظرفیت‌های سازمانی»، «سبک مدیریت در سازمان»، «ساختار سازمانی» و نیز «فرهنگ سازمانی» به مثابه عواملی مداخله‌گر، در کنار عوامل علی و زمینه‌ای، در بروز و ظهور آن سازمانی اثرگذار می‌باشند و در این میان پاسخ‌گویان از ساختار سازمانی (با میانگین ۳/۱۶) نسبت به سایر ابعاد ارزیابی بهتری داشته و این عامل را اثرگذارتر عنوان نموده‌اند و این امر حکایت از آن دارد که نمی‌توان سازمان یادگیرنده پژوهش محور را جدای از محیط پیرامونی در نظر گرفت و در کنار آن باید بسترهای لازم درونی را نیز مهیا نمود.

بی‌شک استقرار چنین پدیده‌ای با چنین مؤلفه‌ها و ابعادی در آموزش و پرورش استان کرمانشاه، قابل درک و پیش‌بینی است که پیامدها و آثاری سازمانی و فراسازمانی در سطوح و ابعاد خرد، میانه و کلان مشتمل بر «پیامدهای فردی»، «پیامدهای سازمانی» و نیز «ارتقاء سطح علمی کشور» در پی داشته باشد که از مهم‌ترین و شاخص‌ترین آثار آن می‌توان به: افزایش توانایی‌های فردی، بهبود خلاقیت در دانش‌آموزان، خلق پژوهشگر، ترغیب افراد به همکاری و یادگیری تیمی، رضایتمندی دانش‌آموزان از فرایندهای آموزشی و پژوهشی حاکم بر سازمان آموزش و پرورش، رضایت معلمان از فرایندهای آموزشی و یادگیری اثربخش، بالابردن ظرفیت سازمان برای خلاقیت و توسعه، شکل‌گیری سازمانی به‌روز، بقای سازمان و شانس بیشتر برای ادامه حیات، نوآوری سازمانی، ایجاد مزیت رقابتی در سازمان، بهبود کیفیت خدمات سازمان، توانمندی سازمان برای تطابق با تغییرات و تحولات، عدم هدر رفتن زمان، هزینه و نیروی کار، ایجاد منابع انسانی متعهد، تحول ذهنی و فکری کارکنان و... اشاره نمود.

در آخر، به‌منظور استقرار سازمان یادگیرنده پژوهش محور در آموزش و پرورش استان کرمانشاه، می‌توان با اجرای راهبردهایی چون: «اصلاح سبک آموزشی- تربیتی در استان»، «تحول سازمانی»، «توانمندسازی» و نیز «سیاست‌گذاری مشارکتی» روند استقرار سازمان یادگیرنده پژوهش محور در آموزش و پرورش استان کرمانشاه را تسریع بخشید. در راستای عملیاتی‌شدن راهبردهای مذکور، بهره‌مندی از راهکارهای زیر توصیه می‌گردد:

- سیاست‌ها و خط‌مشی‌های سازمان مبتنی بر پژوهش محوری تنظیم گردد؛
- سبک مدیریت در سازمان آموزش و پرورش استان کرمانشاه تحول‌گرا گردد تا در راستای چنین نگاهی، حمایت سازمان آموزش و پرورش از رویکرد پژوهش محوری و تسری آن در سطح مدارس استان تحقق یابد.
- تشکیل گروه‌های پژوهشی در سازمان آموزش و پرورش با حضور معلمان علاقه‌مند و پژوهشگر و تقویت این گروه‌ها توسط نیروهای متخصص خارج از سازمان به‌عنوان مشاور؛
- ایجاد شبکه‌های ارتباطی بین مدارس استان برای بهره‌مندی از تجارب؛
- ارتباط مستمر مدرسه با مراکز علمی و پژوهشی و بهره‌مندی از ظرفیت دانشگاه‌ها برای توسعه فرهنگ پژوهشی در بین دانش‌آموزان و معلمان؛
- توجه به میزان کاربست پژوهش در فرایند آموزش و یادگیری در ارزیابی معلمان در آموزش و پرورش استان کرمانشاه؛

منابع

- کاظمی، سید کاظم. (۱۳۹۷). بررسی میزان تحقق مؤلفه‌های سازمان یادگیرنده در دانشگاه کابل از دیدگاه اعضای هیأت علمی و دانشجویان، پایان نامه کارشناسی ارشد، دانشگاه کاشان، دانشکده علوم انسانی.
- قاضی اردکانی، راحله؛ ملکی، حسن؛ نیزیگی، علیرضا و درتاج، فریبرز. (۱۳۹۵). تبیین رویکرد پژوهش محور در تدریس و تحلیل محتوای کتاب‌های مطالعات اجتماعی دوره ابتدایی (سوم تا ششم) بر اساس مؤلفه‌های پژوهش محور، پژوهش در نظام‌های آموزشی، ۱۱(۳۹): ۷-۲۳. doi: 10.22034/jiera.2018.61050
- ملکی، حسن؛ قاضی اردکانی، راحله، صادقی، علیرضا و درتاج، فریبرز (۱۳۹۵)، رویکرد پژوهش محور در آموزش: ماهیت، ضرورت‌ها، مؤلفه‌ها و راهکارهای آموزشی. *پژوهش کیفی در برنامه درسی*، ۲(۵): ۶۶-۳۵.
- سبحانی‌نژاد، مهدی؛ شهابی، بهنام و یوزباشی، علیرضا. (۱۳۸۵). سازمان یادگیرنده (مبانی نظری الگوی تحقق و سنجش)، چاپ اول، تهران: بسطرون
- Denton, John. (1998). *Organizational Learning and Effectiveness*. Routledge
- Garvin, D. (1993), Building learning organization. *Harvard Business Review*; 71(4), 78-91.
- Ghazi Ardakani, R., Maleki, H., Sadeghi, A., & Dortaj, F. (2015), Explaining the research-oriented approach in teaching and content analysis of social studies books of the primary school (grade 3 to grade 6) based on the components of research-oriented studies. *Research in Educational Systems*, 11(39), 7-23. [In Persian]
- Kazemi, Seyyed Kazem (2017). Examining the degree of realization of the components of the learning organization in Kabul University from the perspective of faculty members and students. Humanities [Master's thesis]. Kashan University.
- Koskinen, K. U., & Pihlanto, P. (2008). Strategic Knowledge and Intellectual Capital Management in Project-Based Companies. In *Knowledge Management in Project-Based Companies: An Organic Perspective* (pp. 158-170). Palgrave Macmillan UK.
- Lindkvist, L. (2004). Governing project-based firms: Promoting market-like processes within hierarchies. *Journal of Management and Governance*, 8(1), 3-25.
- Maleki, H., Ghazi Ardakani, R., Sadeghi, A., & Dartaj, F. (2014). Research-oriented approach in education: nature, necessities, components and educational solutions, *Qualitative Research in Curriculum*, 2(5), 66-35. [In Persian]
- Meyers, Chet (2015), Teaching Students to Think Critically (Kh. Abili, Trans). Samt, (Original work published 1986). [In Persian]
- Senge, P. M., Cambron-McCabe, N., Lucas, T., Smith, B., & Dutton, J. (2000). Schools that learn: A fifth discipline fieldbook for educators, parents, and everyone who cares about education. Doubleday.
- Sense, A. J. (2008). Conceptions of learning and managing the flow of knowledge in the project-based environment. *International Journal of Managing Projects in Business*, 1(1), 33-48.
- Şimşek, P., & Kabapınar, F. (2010). The effects of inquiry-based learning on elementary students' conceptual understanding of matter, scientific process skills and science attitudes. *Procedia-Social and Behavioral Sciences*, 2(2), 1190-1194.
- Sobhaninejad, M., Shehabi, B., & Yuzbashi, A. (2016). The Learning Organization (Theoretical Foundations of the Realization and Measurement Model) (1st ed.), Yastroon. [In Persian]
- Song, J. H., Joo, B. K., & Chermack, T. J. (2009). The dimensions of learning organization questionnaire (DLOQ): A validation study in a Korean context. *Human Resource Development Quarterly*, 20(1), 43-64.